

Programme de stockage Type 70E

**Avantages:**

- Très peu de pièces d'usures pour l'ensemble de la plage de diamètres
- Pas de réglage après changement de la plaquette de coupe
- Pièces d'usure en stock
- Nouvelle forme d'outil pour un flux optimal de lubrifiants
- Corps de forage renforcé au niveau de la coupe extérieur
- Protection maximale des patins de guidage contre les dommages causés, grâce à des logements améliorés
- Grande résistance du corps de forage à l'usure

Caractéristiques du programme de stockage:

- Les outils de forage sont désormais disponibles dans un nouveau programme de stockage.
- Livraison du stock (réservé à la vente intermédiaire).
- Programme de stockage – tête de forage type 70 sont livrées sans patins de guidage et plaquettes de coupe- à commander séparément svp.

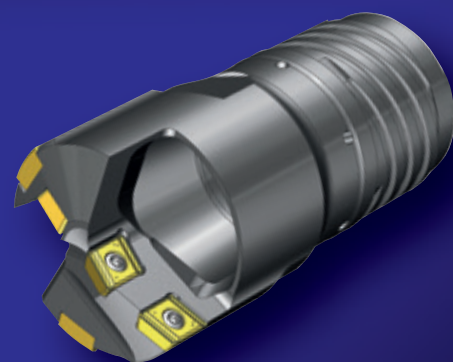
**Plage de perçage**
Ø 25,00 - 65,00 mm**Programme de stockage:**

N° de commande	N° de pièces	DC	OAL	PL	DCON	LCON
70E04-2550-110	501007197	25,50	74	2,0	21,0	21,5
70E06-3010-110	501007196	30,10	74	2,2	25,5	24,5
70E07-3200-110	501002996	32,00	74	2,4	28,0	24,5
70E07-3260-110	501006586	32,60	74	2,4	28,0	24,5
70E09-3820-110	501007212	38,20	89	3,1	33,0	30,5
70E09-3910-110	501006548	39,10	89	3,2	33,0	30,5
70E10-4000-110	501003232	40,00	89	3,1	36,0	30,5

Les dimensions mentionnées au dessus sont valables pour un outils complètement monté

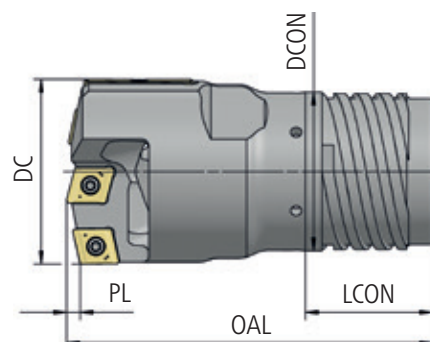
Commander svp les patins de guidage et plaquettes de coupe séparément.**botek France SAS**

Route de Strasbourg · 57410 Petit-Réderching · France

T +33 3870 2703-0 · **Courriel** botek@botek.fr**www**.botek.fr