

Lagerprogramm Typ 70A



Vorteile:

- Sehr wenig Verschleißteile für den gesamten Bohrbereich
- Neue Spanleitstufen für große Vorschübe und hohe Produktivität
- Kein Einstellen nach dem Wendeplattenwechsel
- Lagerhaltige Verschleißteile
- Neu konzipierte Werkzeugform für optimalen Kühlschmierstofffluss
- Verstärkter Grundkörper im Bereich der Außenschneide
- Höchster Schutz der Führungsleisten vor Beschädigungen durch verstärkte Einbettung
- Hoch verschleißfester Bohrkopfgrundkörper

Merkmale zum Lagerprogramm:

- Vollbohrwerkzeuge ab sofort als neu konzipiertes Lagerprogramm verfügbar.
- Lieferung ab Lager (Zwischenverkauf vorbehalten).
- Lagerprogramm-Vollbohrköpfe Typ 70 werden ohne Schneidplatten und Führungsleisten geliefert – bitte separat bestellen.



Bohrbereich
Ø 25,00 - 65,00 mm

Lagerprogramm:

Best.-Nr.	Teilenummer	DC	OAL	PL	DCON
70A04-2500-110	501001689	25,00	74	2,1	19,5
70A04-2600-110	501002372	26,00	74	2,1	19,5
70A05-2800-110	501002369	28,00	74	1,9	21,0
70A06-3000-110	501002366	30,00	74	2,2	23,5
70A07-3200-110	501001912	32,00	74	2,4	25,5
70A08-3500-110	501002374	35,00	82	3,1	28,0
70A09-3800-110	501002375	38,00	89	3,1	30,0
70A11-4500-110	501002380	45,00	94	3,5	36,0

Die oben genannten Abmessungen gelten für ein komplett montiertes Werkzeug

Schneidplatten und Führungsleisten bitte separat bestellen

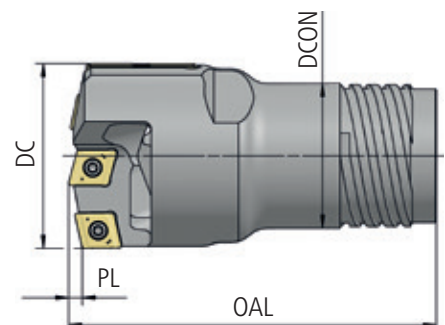

botek
Präzisionsbohrtechnik GmbH

Längenfeldstraße 4 · 72585 Riederich · Germany
T +49 7123 3808-0 · E-Mail Info@botek.de
www.botek.de